

Архангельск (8182)63-90-72  
 Астана (7172)727-132  
 Астрахань (8512)99-46-04  
 Барнаул (3852)73-04-60  
 Белгород (4722)40-23-64  
 Брянск (4832)59-03-52  
 Владивосток (423)249-28-31  
 Волгоград (844)278-03-48  
 Вологда (8172)26-41-59  
 Воронеж (473)204-51-73  
 Екатеринбург (343)384-55-89  
 Иваново (4932)77-34-06

Ижевск (3412)26-03-58  
 Иркутск (395)279-98-46  
 Казань (843)206-01-48  
 Калининград (4012)72-03-81  
 Калуга (4842)92-23-67  
 Кемерово (3842)65-04-62  
 Киров (8332)68-02-04  
 Краснодар (861)203-40-90  
 Красноярск (391)204-63-61  
 Курск (4712)77-13-04  
 Липецк (4742)52-20-81

Магнитогорск (3519)55-03-13  
 Москва (495)268-04-70  
 Мурманск (8152)59-64-93  
 Набережные Челны (8552)20-53-41  
 Нижний Новгород (831)429-08-12  
 Новокузнецк (3843)20-46-81  
 Новосибирск (383)227-86-73  
 Омск (3812)21-46-40  
 Орел (4862)44-53-42  
 Оренбург (3532)37-68-04  
 Пенза (8412)22-31-16

Пермь (342)205-81-47  
 Ростов-на-Дону (863)308-18-15  
 Рязань (4912)46-61-64  
 Самара (846)206-03-16  
 Санкт-Петербург (812)309-46-40  
 Саратов (845)249-38-78  
 Севастополь (8692)22-31-93  
 Симферополь (3652)67-13-56  
 Смоленск (4812)29-41-54  
 Сочи (862)225-72-31  
 Ставрополь (8652)20-65-13

Сургут (3462)77-98-35  
 Тверь (4822)63-31-35  
 Томск (3822)98-41-53  
 Тула (4872)74-02-29  
 Тюмень (3452)66-21-18  
 Ульяновск (8422)24-23-59  
 Уфа (347)229-48-12  
 Хабаровск (4212)92-98-04  
 Челябинск (351)202-03-61  
 Череповец (8202)49-02-64  
 Ярославль (4852)69-52-93

Киргизия (996)312-96-26-47

Россия (495)268-04-70

Казахстан (772)734-952-31

<https://lamborghini.nt-rt.ru/> || [hgc@nt-rt.ru](mailto:hgc@nt-rt.ru)



## Em LN

**Bruciatori monostadio. Bassissime emissioni di NOx (classe 3 ≤ 80 mg/kWh) ottenute con una testa di combustione speciale**

- Funzionanti con gas metano
- Rampa gas con stabilizzatore, doppia valvola e filtro
- Testa di combustione regolabile
- Regolatore aria di combustione esterno al bruciatore (mod. Em 4 LN - Em 7 LN), o interno (mod. EM 13 LN - EM 21 LN)
- Serranda aria a chiusura gravitazionale all'arresto
- Ventilazione stabilizzata
- Kit gruppo accessori e kit di controllo tenuta valvole

(Per i kit dedicati ai bruciatori Em LN vedi "Accessori")

Codice bruciatore	Modello bruciatore	Euro
0U3C7CXD	EM 4 LN 15	
0U3C7DXD	EM 4 LN 15 L	
0U3C9AXD	EM 7 LN 15	
0U3C9BXD	EM 7 LN 15 L	
0U3C9CXD	EM 7 LN 20	
0U3C9DXD	EM 7 LN 20 L	
0U3CCAXD	EM 13 LN 20	
0U3CCBXD	EM 13 LN 20 L	
0U3CDAXD	EM 21 LN 20	
0U3CDBXD	EM 21 LN 20 L	
0U3CDCXD	EM 21 LN 25	
0U3CDDXD	EM 21 LN 25 L	

**NB:** prodotti in consegna entro 3 settimane da data ordine

### Dimensioni (in mm)

Em 4 LN  
 Em 7 LN  
 Em 13 LN  
 Em 21 LN

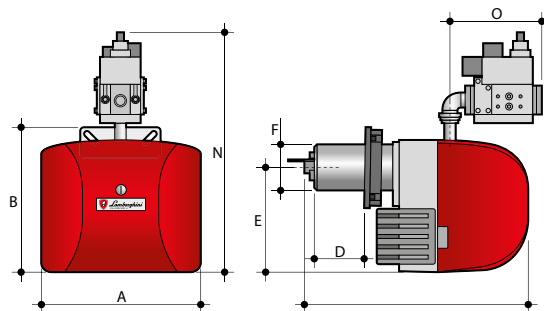

### Flangia e attacco

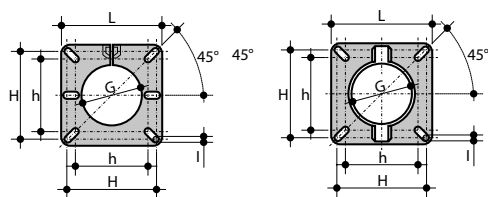

Em 4 LN - Em 7 LN

Em 13 LN - Em 21 LN

Modello	A	B	C	D (min-max)	E	F	N	O	G	h ÷ H	I	L
	mm	mm	mm	mm	mm	Ø mm	mm	mm	Ø mm	Ø mm	mm	mm
EM 4 LN 15	269	266	338	58 - 98	194	80	400	168	95	96 - 120	M8	145
EM 4 LN 15 L	269	266	418	58 - 178	194	80	400	168	95	96 - 120	M8	145
EM 7 LN 15	304	291	393	76	218	80	438	168	95	96 - 120	M8	145
EM 7 LN 15 L	304	291	461	76 - 149	218	80	438	168	95	96 - 120	M8	145
EM 7 LN 20	304	291	393	76	218	80	438	168	95	96 - 120	M8	145
EM 7 LN 20 L	304	291	461	76 - 149	218	80	438	168	95	96 - 120	M8	145
EM 13 LN 20	373	340	581	85 - 170	245	108	560	220	128	108 - 158	M8	188
EM 13 LN 20 L	373	340	681	85 - 270	245	108	560	220	128	108 - 158	M8	188
EM 21 LN 20	373	340	581	85 - 170	245	115	560	220	134	108 - 158	M8	188
EM 21 LN 20 L	373	340	681	85 - 270	245	115	560	220	134	108 - 158	M8	188
EM 21 LN 25	373	340	581	85 - 170	245	115	560	220	134	108 - 158	M8	188
EM 21 LN 25 L	373	340	681	85 - 270	245	115	560	220	134	108 - 158	M8	188

## Dati tecnici

Modello	Portata Gas Naturale	Pressione minima Gas Naturale	Potenza termica	Motore	Assorbimento motore ventilatore	Attacco rampa gas
	m <sup>3</sup> /h	mbar*	kW		W	Ø
<b>EM 4 LN 15</b>	2,72 - 4,12	10	27 - 41	230 V / 50 Hz / monofase	75	1/2"
<b>EM 4 LN 15 L</b>	2,72 - 4,12	10	27 - 41	230 V / 50 Hz / monofase	75	1/2"
<b>EM 7 LN 15</b>	4,02 - 6,54	23	40 - 65	230 V / 50 Hz / monofase	100	1/2"
<b>EM 7 LN 15 L</b>	4,02 - 6,54	23	40 - 65	230 V / 50 Hz / monofase	100	1/2"
<b>EM 7 LN 20</b>	4,02 - 6,54	20	40 - 65	230 V / 50 Hz / monofase	100	3/4"
<b>EM 7 LN 20 L</b>	4,02 - 6,54	20	40 - 65	230 V / 50 Hz / monofase	100	3/4"
<b>EM 13 LN 20</b>	7,54 - 12,07	13,5	75 - 120	230 V / 50 Hz / monofase	180	3/4"
<b>EM 13 LN 20 L</b>	7,54 - 12,07	13,5	75 - 120	230 V / 50 Hz / monofase	180	3/4"
<b>EM 21 LN 20</b>	8,55 - 15,09	15	85 - 150	230 V / 50 Hz / monofase	180	3/4"
<b>EM 21 LN 20 L</b>	8,55 - 15,09	15	85 - 150	230 V / 50 Hz / monofase	180	3/4"
<b>EM 21 LN 25</b>	8,55 - 15,09	11	85 - 150	230 V / 50 Hz / monofase	180	1"
<b>EM 21 LN 25 L</b>	8,55 - 15,09	11	85 - 150	230 V / 50 Hz / monofase	180	1"

\* Pressione minima del Gas per ottenere la massima potenza del bruciatore con pressione in camera di combustione di 0 mbar

## Campi di lavoro

**Em 4 LN**

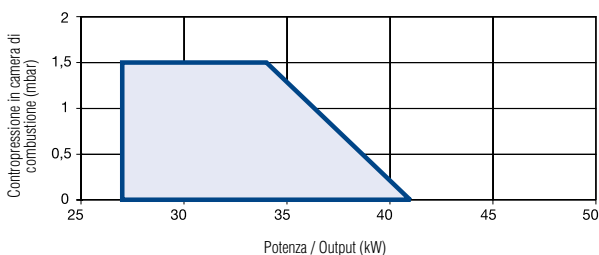

**Em 7 LN**

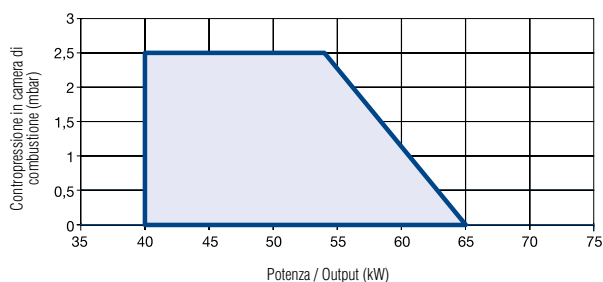

**Em 4 LN**

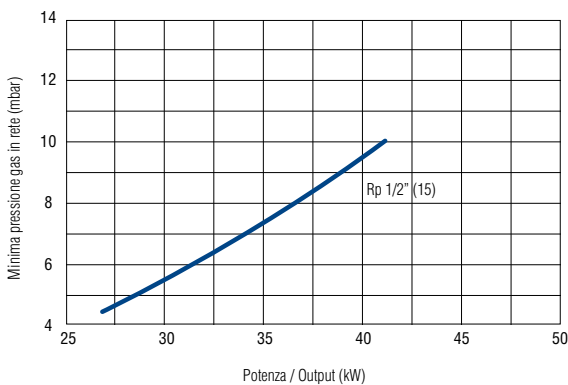

**Em 7 LN**

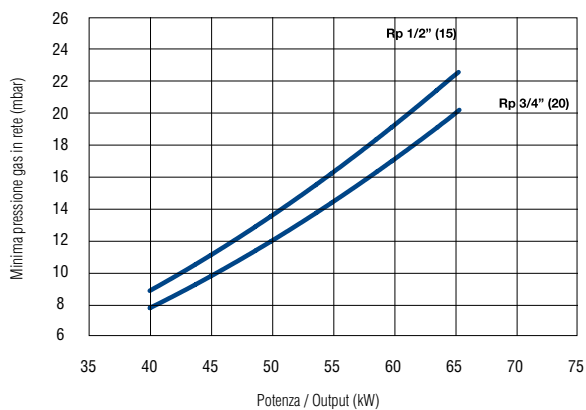

## Campi di lavoro

Em 13 LN

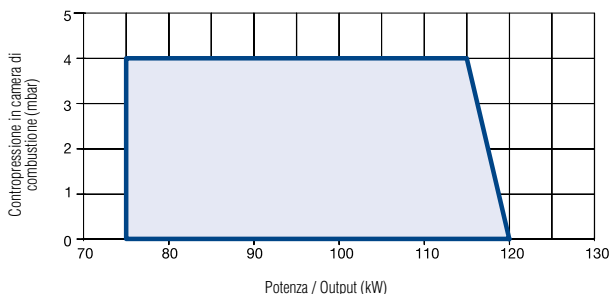

Em 21 LN

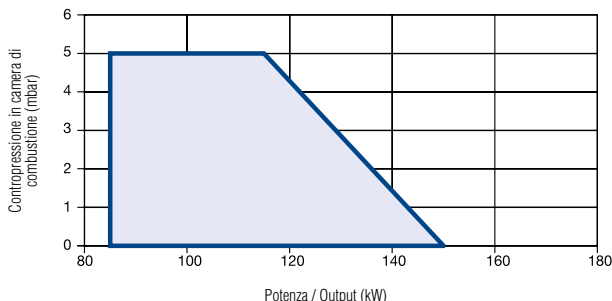

Em 13 LN

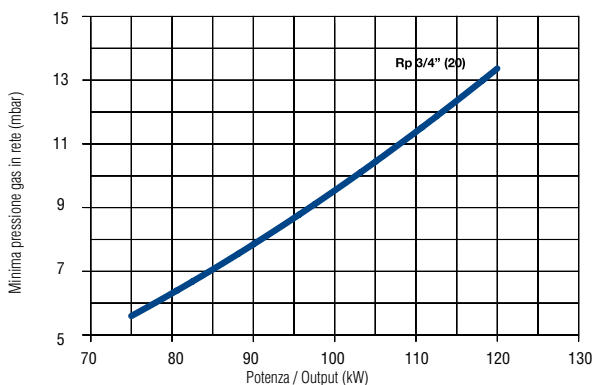

Em 21 LN

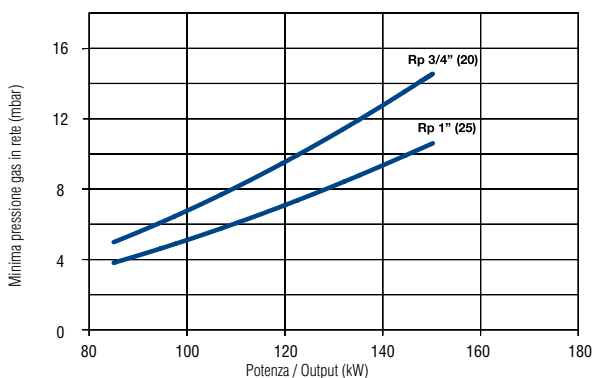

Архангельск (8182)63-90-72  
Астана (7172)727-132  
Астрахань (8512)99-46-04  
Барнаул (3852)73-04-60  
Белгород (4722)40-23-64  
Брянск (4832)59-03-52  
Владивосток (423)249-28-31  
Волгоград (844)278-03-48  
Вологда (8172)26-41-59  
Воронеж (473)204-51-73  
Екатеринбург (343)384-55-89  
Иваново (4932)77-34-06

Ижевск (3412)26-03-58  
Иркутск (395)279-98-46  
Казань (843)206-01-48  
Калининград (4012)72-03-81  
Калуга (4842)92-23-67  
Кемерово (3842)65-04-62  
Киров (8332)68-02-04  
Краснодар (861)203-40-90  
Красноярск (391)204-63-61  
Курск (4712)77-13-04  
Липецк (4742)52-20-81

Магнитогорск (3519)55-03-13  
Москва (495)268-04-70  
Мурманск (8152)59-64-93  
Набережные Челны (8552)20-53-41  
Нижний Новгород (831)429-08-12  
Новокузнецк (3843)20-46-81  
Новосибирск (383)227-86-73  
Омск (3812)21-46-40  
Орел (4862)44-53-42  
Оренбург (3532)37-68-04  
Пенза (8412)22-31-16

Пермь (342)205-81-47  
Ростов-на-Дону (863)308-18-15  
Рязань (4912)46-61-64  
Самара (846)206-03-16  
Санкт-Петербург (812)309-46-40  
Саратов (845)249-38-78  
Севастополь (8692)22-31-93  
Симферополь (3652)67-13-56  
Смоленск (4812)29-41-54  
Сочи (862)225-72-31  
Ставрополь (8652)20-65-13

Сургут (3462)77-98-35  
Тверь (4822)63-31-35  
Томск (3822)98-41-53  
Тула (4872)74-02-29  
Тюмень (3452)66-21-18  
Ульяновск (8422)24-23-59  
Уфа (347)229-48-12  
Хабаровск (4212)92-98-04  
Челябинск (351)202-03-61  
Череповец (8202)49-02-64  
Ярославль (4852)69-52-93

Киргизия (996)312-96-26-47

Россия (495)268-04-70

Казахстан (772)734-952-31

<https://lamborghini.nt-rt.ru/> || [hgc@nt-rt.ru](mailto:hgc@nt-rt.ru)